

SERIE

SU

MULINO A MARTELLI



INERTE

Il frantoio per tutti gli impieghi

COMEC 

www.comec.it



SFIDA

Per la frantumazione di materiali estremamente duri e abrasivi – quali, per esempio, porfidi, graniti o basalti - viene richiesto un prodotto finale possibilmente poliedrico e ricco di fini.

SOLUZIONE

COMEC ha sviluppato appositamente per questo tipo di impiego il mulino a martelli versione SU. Le parti ad azionamento idraulico della carcassa consentono un notevole vantaggio per la manutenzione e la regolazione all'interno della macchina. Le piastre d'usura interne sono reciprocamente intercambiabili.

VANTAGGIO

L'esecuzione del mulino a martelli COMEC ne consente l'impiego per materiali più o meno duri. L'agevole accesso all'interno della macchina ne facilita il service e la manutenzione. Una lunga vita operativa grazie alla intercambiabilità delle piastre d'usura perfezionano l'economicità di queste macchine.

Caratteristiche tecniche									
Tipo	Dimensioni in mm								
	L	W	H	A	B	C	D	E	F
SUG 550	2655	1315	2296	550	600	1980	2123	3310	1752
SUG 700	2655	1495	2296	700	600	1980	2123	3310	1752
SUG 1100	2655	1920	2296	1100	600	1980	2123	3310	1752
SUG 1400	2655	2210	2296	1400	600	1980	2123	3310	1752
SUG 1950	2655	2760	2296	1950	600	1980	2123	3310	1752
SUP 1100	2655	1920	2296	1100	600	1980	2123	3310	1752
SUP 1400	2655	2210	2296	1400	600	1980	2123	3310	1752

Tipo	Dimensioni della bocca	Pezzatura max. di aliment.	Produzione fino a	Potenza installata	Giri rotore	Prodotto reso al setaccio da 30 mm	Peso
	mm	mm	t/h	kW	n/min	%	kg
SUG 550	500x600	300	70-110	75-110	530-830	70-80	7000
SUG 700	700x600	300	85-130	90-132	530-830	70-80	8700
SUG 1100	1100x600	300	140-220	132-200	530-830	70-80	11700
SUG 1400	1400x600	300	170-300	160-315	530-830	70-80	14000
SUG 1950	1950x600	300	240-420	250-450	530-830	70-80	22000
SUP 1100	1100x600	400	140-220	132-200	530-830	60-70	14700
SUP 1400	1400x600	400	170-300	160-315	530-830	60-70	17500

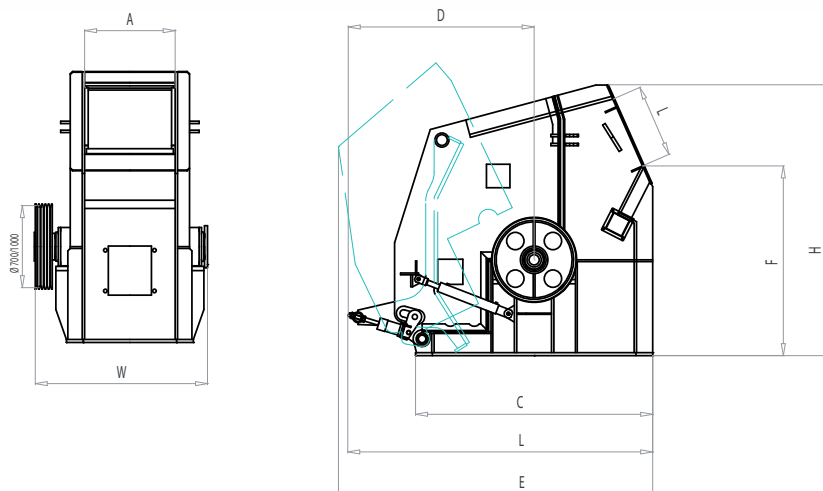

COLORE

COMEC vi offre la possibilità di scegliere i vostri colori preferiti per macchine e impianti e quindi la possibilità di evidenziare l'individualità della vostra azienda.

Le caratteristiche e dimensioni non sono impegnative e la Comec-Binder S.r.l. si riserva di apportare modifiche e miglioramenti per ragioni commerciali e tecniche in qualsiasi momento e senza preavviso.